

加工圖種類
無區分

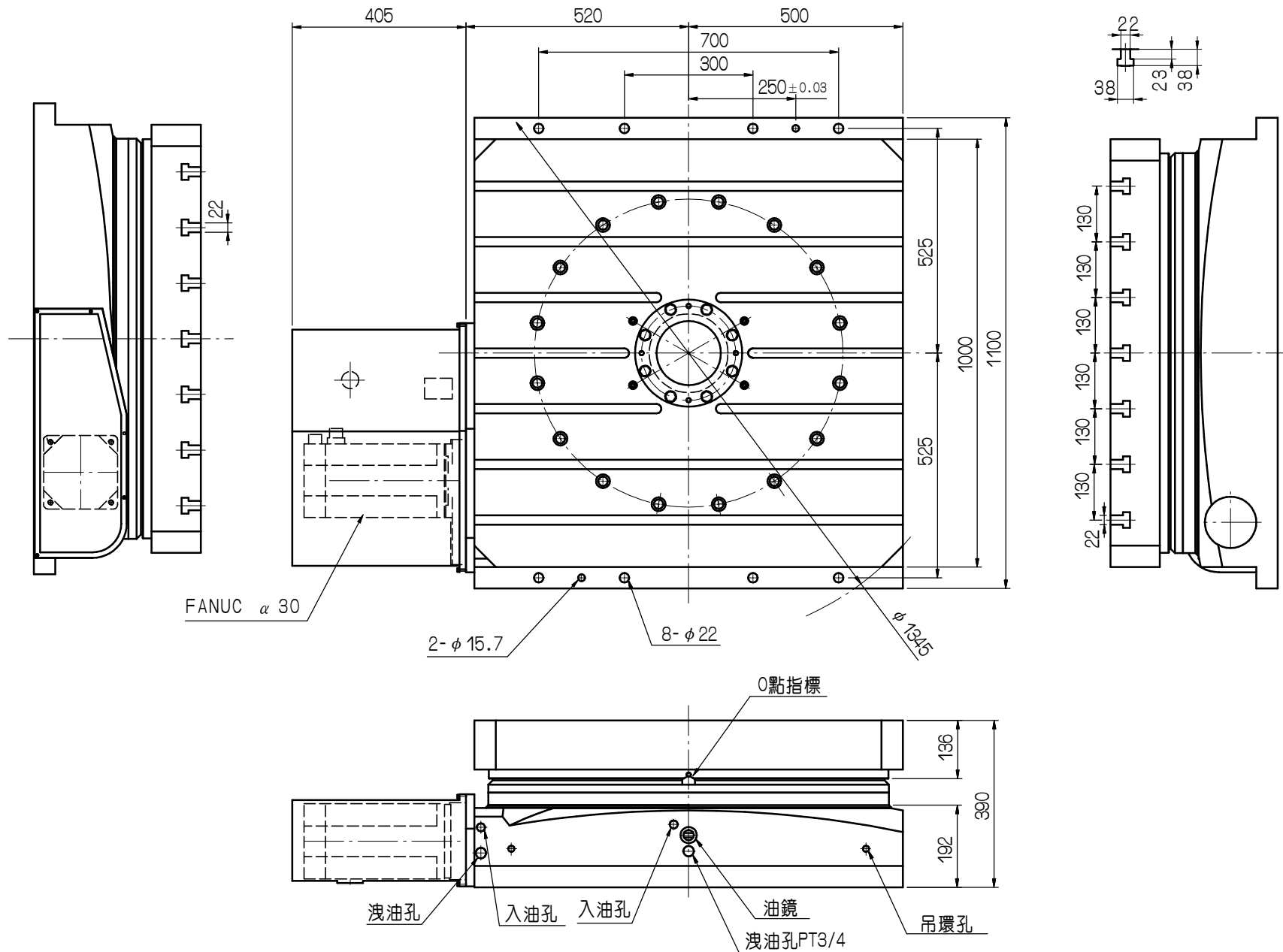

				審核	日期						
				繪圖	楊穎澤	日期	090930	HC-1000			
編號	更改內容	更改者	日期	<small>切削加工一般公差 (mm)</small> <small>尺寸區分</small> <small>容許差</small>			適用機型	件號	數量	備註	
瓦隆國際精機股份有限公司 GANRO INDUSTRIAL CORP. TEL : 886-4-25378266 FAX : 886-4-25378066				0.5以上-6(含)以下	±0.1		單位	mm	圖名	外觀尺寸圖	材質
				6以上-30(含)以下	±0.2	比例	1/10	品號	HC-1000-1-0	張次	1-1
				30以上-120(含)以下	±0.3						
				120以上-315(含)以下	±0.5						
				315以上-1000(含)以下	±0.8						
				1000以上-2000(含)以下	±1.2						